

# Bombas Rota

# Bombas Sumo



→ ROTA y SUMO:  
las bombas de referencia  
para masa cocida

#### La gama más extensa del mercado

- Caudal de masa cocida: de 15 a 120 m<sup>3</sup>/h
- Presión de descarga: de 5 a 8 bar

#### Un equipo muy competitivo

- Diseño robusto y probado
- Fabricación en serie y mejor precio

#### Excelente desempeño

- Alimentación óptima y alto rendimiento volumétrico gracias a una baja velocidad de rotación (de 40 a 65 rpm) y a una amplia sección de entrada (velocidad de aspiración del producto inferior a 0,2 m/seg)
- Conservación excepcional de la integridad de los cristales transportados: ni rotura, ni roces o desgaste
- Estanqueidad asegurada por empaquetaduras mecánicas

#### Un Mantenimiento sencillo

- Desgaste mínimo
- Sin mantenimiento particular

Las bombas Rota de Fives Cail transportan, desde hace más de 50 años, todo tipo de masa cocida en fábricas de azúcar de caña de remolacha y refinerías. También están adaptadas para transportar todos los productos viscosos (hasta 10 000 Pa.s), cargados o no con cristales (hasta más del 50% en volumen de cristales).

Para completar el éxito de la serie ROTA, que cuenta con más de 1000 referencias en el mundo, se añade una nueva generación de bombas a la gama: la serie SUMO Alta Presión y Alto Caudal.



Grupo electrobomba ROTA R3S



Bomba SUMO

### Gama ROTA

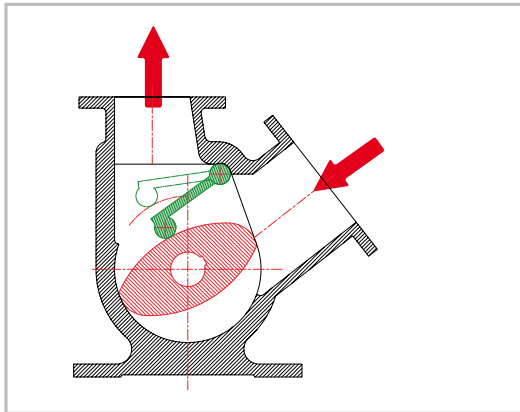

#### Una bomba muy utilizada

- Diseño muy sencillo
- Empaquetaduras de trenzas
- Precio inigualable
- Mantenimiento fácil y sencillo

#### Diferentes variantes

- 3 rangos de caudal: hasta 15, 36 ó 70 m<sup>3</sup>/h
- Mando a la derecha o a la izquierda



Bomba ROTA R3S

- Economía de operación
- Facilidad de utilización
- Limpieza/Higiene
- Rendimiento/Productividad
- Seguridad

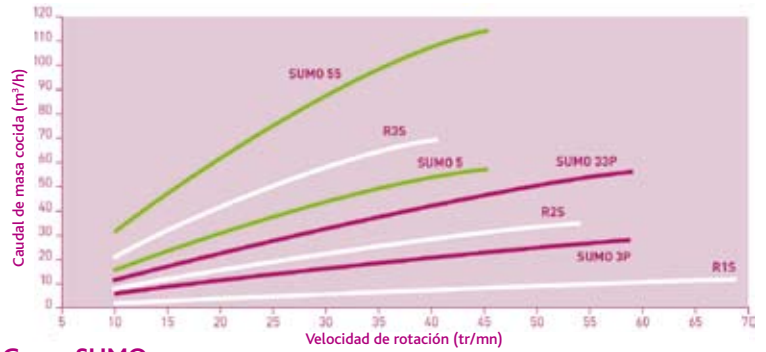

### Gama SUMO

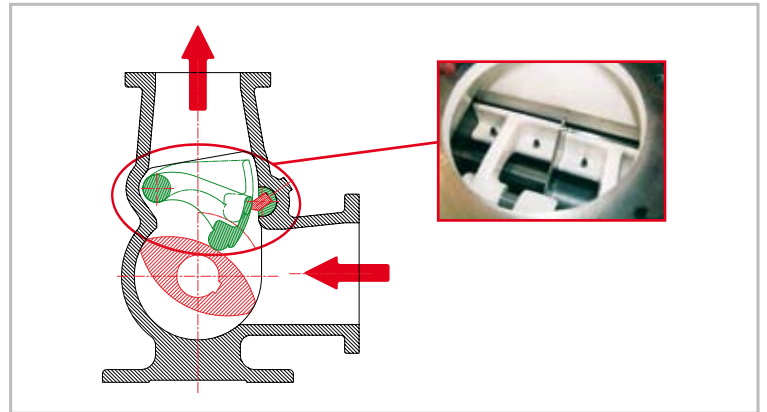

#### Diferentes variantes

- Alta presión (8 bar) o Alto Caudal (120 m<sup>3</sup>/h)
- Rotor sencillo o doble
- Mando a la derecha o a la izquierda

#### Cinemática eficaz

- Ausencia de impactos en las tuberías
- Caudal casi continuo (pulsaciones fuertemente atenuadas)
- Pérdidas de carga reducidas en la descarga (chapaleta hueca)
- Ausencia de cavitación

#### Baja velocidad de rotación y amplias secciones de entrada

- Excelente alimentación y llenado de la bomba
- Alto rendimiento volumétrico
- Excelente resistencia mecánica
- Desgaste reducido de las piezas móviles

#### Reversibilidad

- Fácil inversión de los flujos de masa cocida por medio de la inversión de la rotación del motor.

#### Empaquetadura mecánica sencilla y probada

- Facilidad de mantenimiento (no hay prensaestopas)
- Ausencia de fugas
- Desmontaje y montaje muy sencillos